

SENCOR®

SHS 9100RS



KULMOFÉN

Návod k použití v originálním jazyce



SENCOR®

SHS 9100RS



A

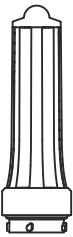
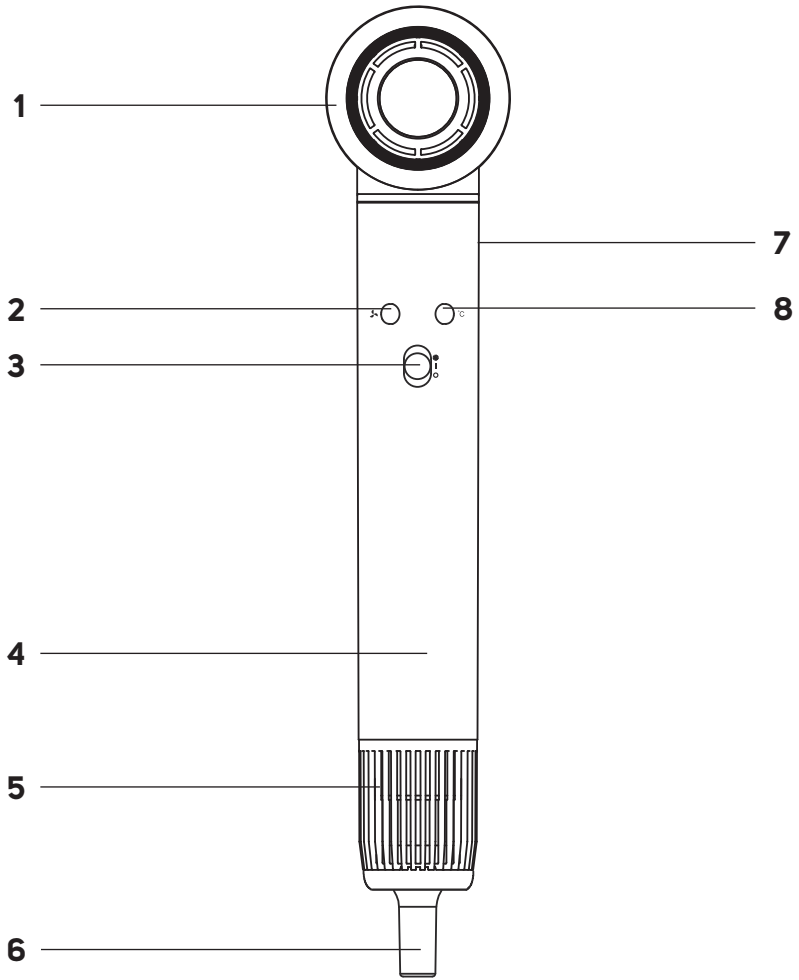

9

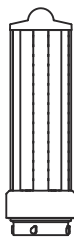

10

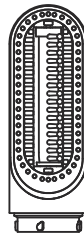

11

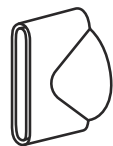

12

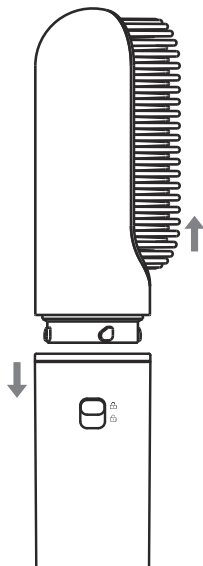
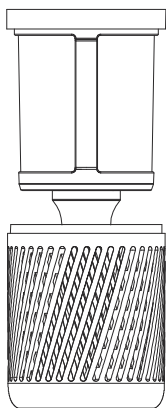
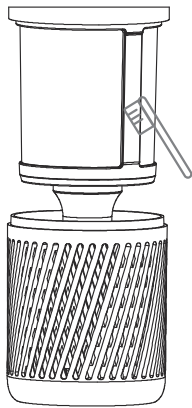
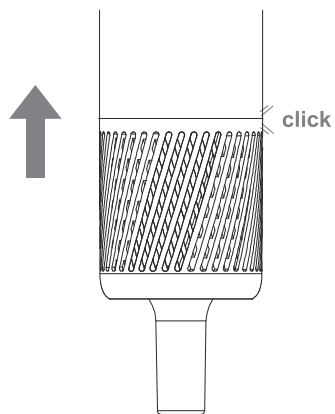
B**B1****B2****C****C1****C2****C3**

Důležité bezpečnostní pokyny

ČTĚTE POZORNĚ A USCHOVEJTE JE PRO BUDOUCÍ POUŽITÍ.

- Tento spotřebič mohou používat děti ve věku 8 let a starší a osoby se sníženými fyzickými, smyslovými nebo mentálními schopnostmi nebo s nedostatkem zkušeností a znalostí, pokud jsou pod dozorem nebo byly poučeny o používání spotřebiče bezpečným způsobem a rozumí případným nebezpečím.
- Děti si se spotřebičem nesmějí hrát.
- Čištění a údržbu nesmějí provádět děti bez dozoru.
- Pokud je přívodní kabel poškozen, jeho výměnu svěřte odbornému servisnímu středisku, aby se zabránilo vzniku nebezpečné situace. Spotřebič s poškozeným přívodním kabelem je zakázáno používat.



Výstraha:

Nepoužívejte tento spotřebič blízko vody.



Výstraha:

Nepoužívejte tento spotřebič v blízkosti van, sprch, umyvadel nebo jiných nádob obsahujících vodu.

- Používá-li se spotřebič v koupelně, odpojte ho po použití od sítě vytažením vidlice, protože blízkost vody představuje nebezpečí, i když je spotřebič vypnutý.

- Pro další ochranu se doporučuje instalace proudového chrániče (RCD) se jmenovitým vybavovacím proudem nepřesahujícím 30 mA do obvodu elektrického napájení koupelny. Požádejte o radu elektrikáře.

- Výrobek pečlivě vybalte a dejte pozor, abyste nevyhodili žádnou část obalového materiálu dříve, než najdete všechny součásti výrobku.
- Před připojením přístroje k síťové zásuvce se ujistěte, že napětí uvedená na štítku spotřebiče odpovídá napětí ve vaší zásuvce.
- Nikdy nepoužívejte příslušenství, které není dodáváno s tímto přístrojem nebo není určeno pro tento přístroj.
- Ujistěte se, že síťový kabel a vidlice se nemohou dostat do kontaktu s vodou nebo vlhkostí.
- Přístroj nepostříkujte vodou ani jinou tekutinou. Přístroj ani jeho části neponořujte do vody nebo jiné tekutiny.
- Přístroj je určen pro použití v domácnostech. Nepoužívejte ho v průmyslovém prostředí ani venku!
- V blízkosti přístroje nepoužívejte spreje.
- Pokud nebudete přístroj používat, odpojte jej od elektrické sítě. Před čištěním či přemístěním postupujte stejným způsobem.
- Před uložení se ujistěte, že je zcela vychladlý.
- Nevystavujte horkému vzduchu osoby nebo zvířata citlivá na horký vzduch.
- Přístroj neodkládejte na elektrický ani plynový vaříč nebo v jeho blízkosti. Přístroj neumísťujte v blízkosti otevřeného ohně, přístrojů nebo zařízení, která jsou zdroji tepla.
- Nepoužívejte jiné nástavce než dodávané nebo doporučené výrobcem.
- Nepoužívejte poškozený přístroj, přístroj s poškozeným síťovým kabelem nebo s poškozenou vidlicí síťového kabelu.
- V žádném případě neopravujte přístroj sami, na přístroji neprovádějte žádné úpravy – nebezpečí úrazu elektrickým proudem! Veškeré opravy a seřízení tohoto přístroje světe odborné firmě/servisu. Zásahem do přístroje během platnosti záruky se vystavujete riziku ztráty záručních plnění.
- Nepokládejte síťový kabel přístroje v blízkosti horkých ploch nebo přes ostré předměty. Na síťový kabel nepokládejte těžké předměty, kabel umístěte tak, aby se po něm nešlapalo, aby se o něj nezakopávalo. Dbejte na to, aby napájecí kabel nevisel přes okraj stolu nebo aby se nedotýkal horkého povrchu.
- Neodpojujte přístroj od síťové zásuvky tahem za síťový kabel – nebezpečí poškození síťového kabelu / síťové zásuvky. Kabel od zásuvky odpojujte tahem za vidlici síťového kabelu.
- Nepoužívejte přístroj k jiným účelům, než pro které je určen.
- Dbejte na to, aby po zapnutí přístroje nedošlo k zakrytí mřížky nasávacího ani výfukového otvoru.
- Dbejte na to, aby v žádném z otvorů kulmofénu nezůstávaly vlasy ani nitky z látek.
- Výrobce neodpovídá za škody způsobené nesprávným použitím spotřebiče a jeho příslušenství (poranění, popálení, opaření, požár, znehodnocení potravin atp.).

VYSVĚTLENÍ SYMBOLŮ UMÍSTĚNÝCH NA VÝROBKU NEBO V PRŮVODNÍ DOKUMENTACI



Tento výrobek splňuje veškeré základní požadavky směrnic EU, které se na něj vztahují.



Tento symbol na produktech anebo v průvodních dokumentech znamená, že použité elektrické a elektronické výrobky nesmí být přidány do běžného komunálního odpadu.



Zařízení třídy ochrany II
Ochrana před úrazem elektrickým proudem je zajištěna dvojitou nebo zesílenou izolací.

- Děkujeme, že jste si zakoupili náš výrobek značky SENCOR, a věříme, že s ním budete spokojeni.
- Před použitím tohoto spotřebiče se prosím seznámte s návodem k jeho obsluze, a to i v případě, že jste již obeznámeni s používáním spotřebičů podobného typu. Spotřebič používejte pouze tak, jak je popsáno v tomto návodu k použití. Návod uschovejte pro případ další potřeby.
- Minimálně po dobu trvání zákonného práva z vadného plnění, případně záruky za jakost doporučujeme uschovat originální přepravní karton, balící materiál, pokladní doklad a potvrzení o rozsahu odpovědnosti prodávajícího nebo záruční list. V případě přepravy doporučujeme zabalit spotřebič opět do originální krabice od výrobce.
- Opakovaným stisknutím tlačítka teploty nastavte požadovanou teplotu: studený vzduch (svítí spodní LED kontrolka) – teplý vzduch (svítí prostřední LED kontrolka) – horký vzduch (svítí horní LED kontrolka).
- Vlasy postupně vysušte, příp. upravte.
- Pokud kulmofén nebudete používat, stiskněte přepínač a uveďte ho do polohy 0 (vypnuto).
- Nechte kulmofén vychladnout na teplovzdorné podložce před jeho vyčištěním a uložením.

POPIS KULMOFÉNU

A1 Vysoušecí hlavice	A7 Pojistka k uvolnění nástavce
A2 Tlačítko rychlosti	A8 Tlačítko teploty
A3 Přepínač zapnutí/vypnutí	A9 Úzký loknovací nástavec
A4 Rukojeť	A10 Široký loknovací nástavec
A5 Ochranná mřížka filtru	A11 Kartáček
A6 Přívodní kabel	A12 Nástavec na styling vlasů

PŘED PRVNÍM POUŽITÍM

- Před prvním použitím vyjměte kulmofén z obalového materiálu a odstraňte veškeré propagační štítky či etikety. Zkontrolujte, že není poškozený.

ÚČEL POUŽITÍ

- Kulmofén Sencor SHS 9100RS je určen k vysoušení vlasů a k úpravě a kulmování suchých vlasů.

SESTAVENÍ/VÝMĚNA NÁSTAVCŮ



Varování:

Před sestavením nebo výměnou nástavců se vždy ujistěte, že je kulmofén vypnutý a zástrčka přívodního kabelu odpojena od síťové zásuvky.

- K rukojeti kulmofénu přiložte nástavec, který chcete používat, a zasuňte jej do rukojeti, až uslyšíte cvaknutí – viz obrázek **B1**.
- Pokud potřebujete nástavec vymout, stiskněte pojistku k uvolnění nástavce směrem dolů k symbolu  a vytáhněte nástavec směrem nahoru.



Varování:

Před odstraněním nástavce se ujistěte, že je nástavec vychladlý. Jinak hrozí vážné popálení.

POUŽITÍ KULMOFÉNU

- Pečlivě si rozčešte vlasy a sestavte kulmofén s požadovaným nástavcem.
- Zapojte zástrčku přívodního kabelu do síťové zásuvky.
- Přepínač uveďte do polohy I (zapnuto).
- Opakovaným stisknutím tlačítka rychlosti nastavte požadovanou rychlost: nízká (svítí spodní LED kontrolka) – střední (svítí prostřední LED kontrolka) – vysoká (svítí horní LED kontrolka).

Styling pomocí studeného vzduchu

- Přepínač přepněte do polohy  abyste mohli tvarovat vlasy pomocí studeného vzduchu.
- Opakovaným stisknutím tlačítka rychlosti nastavte požadovanou rychlost: nízká (svítí spodní LED kontrolka) – střední (svítí prostřední LED kontrolka) – vysoká (svítí horní LED kontrolka).
- Pokud kulmofén nebudete používat, stiskněte přepínač a uveďte ho do polohy 0 (vypnuto).

ČIŠTĚNÍ A ÚDRŽBA

- Před čištěním kulmofén vypněte a nechte úplně vychladnout.



Varování:

Abyste zabránili nebezpečí úrazu elektrickým proudem, neponořujte kulmofén, nástavce ani přívodní kabel do vody nebo jiné tekutiny.

Čištění kulmofénu a nástavců

- Otřete kulmofén a jeho nástavce čistou a suchou utěrkou.
- K čištění jakýchkoli částí spotřebiče nepoužívejte čisticí prostředky s abrazivním účinkem, ředidla apod., které by mohly poškodit povrch spotřebiče.

Čištění filtru a ochranné mřížky

- Pravidelně odstraňujte prach, nečistoty a vlasy z ochranné mřížky a filtru.
- Ochrannou mřížku opatrně stáhněte z filtru směrem dolů – viz obrázek **C1**.
 - Odstraňte nečistoty. K čištění použijte měkký a suchý hadřík nebo kartáček s jemnými štětinami – viz obrázek **C2**.
 - Po vyčištění nacvakněte ochrannou mřížku zpět – viz obrázek **C3**. Ochranná mřížka se díky magnetu snadno přichytí k okraji filtru.



Varování:

Nečistěte filtr ani ochrannou mřížku vodou. Hrozí vážné poškození výrobku.

Uložení

Uložte kulmofén na suché, čisté a dobře větrané místo, kde nebude vystaven extrémním teplotám a kde bude mimo dosah dětí nebo zvířat.

ODSTRAŇOVÁNÍ PROBLÉMŮ

Problém	Příčina	Řešení
Kulmofén se nezapnul.	Zástrčka přívodního kabelu není zapojena v síťové zásuvce.	Zapojte zástrčku do řádně uzemněné síťové zásuvky.
	Zásuvka není pod napětím.	Zkontrolujte, zda není spadlý jistič, příp. zapojte jiný výrobek do zásuvky.
	Kulmofén je poškozený.	Obratě se na autorizované servisní středisko.
LED kontrolky blikají.	Nezvyklé vstupní napětí.	Nechte zkontrolovat napětí ve vaší síťové zásuvce.
	Kulmofén se přehřívá.	Zkontrolujte, zda nejsou blokovány vstupní a výstupní otvory. Vypněte kulmofén, nechte jej vychladnout a znovu zapněte.
	Závada na motoru.	Obratě se na autorizované servisní středisko.
LED kontrolky se nezapnuly.	Závada na ovládacím panelu.	Obratě se na autorizované servisní středisko.
Nezvyklé rozsvícení LED kontrolky.		
Přepínač nefunguje správně.		
Přívodní kabel/ zástrčka jsou nadměrně horké.	Přívodní kabel / zástrčka jsou poškozené.	
Během použití je cítit zápach spáleniny.	Došlo k poškození vnitřních komponent.	



Poznámka:

Pokud problém přetrvává nebo není v tabulce výše uvedený, vypněte kulmofén, odpojte zástrčku přívodního kabelu od síťové zásuvky a obratě se na autorizované servisní středisko.

TECHNICKÉ ÚDAJE

Jmenovitá napětí 220–240 V–
Jmenovitá frekvence 50–60 Hz
Jmenovitý příkon 1300 W
Rozměry 65 x 58 x 305 mm
Hmotnost 380 g

Změny textu a technických specifikací vyhrazeny.

POKYNY A INFORMACE O NAKLÁDÁNÍ S POUŽITÝM OBALEM

Použitý obalový materiál odložte na místo určené obcí k ukládání odpadu.

LIKVIDACE POUŽITÝCH ELEKTRICKÝCH A ELEKTRONICKÝCH ZAŘÍZENÍ

Ke správné likvidaci, obnově a recyklaci předejte tyto výrobky na určená sběrná místa. Alternativně v některých zemích Evropské unie nebo jiných evropských zemích můžete vrátit své výrobky místnímu prodejci při koupi ekvivalentního nového produktu. Správnou likvidací tohoto produktu pomůžete zachovat cenné přírodní zdroje a napomáháte prevenci potenciálních negativních dopadů na životní prostředí a lidské zdraví, což by mohly být důsledky nesprávné likvidace odpadů. Další podrobnosti si vyžádejte od místního úřadu nebo nejbližšího sběrného místa. Při nesprávné likvidaci tohoto druhu odpadu mohou být v souladu s národními předpisy uděleny pokuty.

Pro podnikové subjekty v zemích Evropské unie

Chcete-li likvidovat elektrická a elektronická zařízení, vyžádejte si potřebné informace od svého prodejce nebo dodavatele.

Likvidace v ostatních zemích mimo Evropskou unii

Chcete-li tento výrobek zlikvidovat jinde, vyžádejte si potřebné informace o správném způsobu likvidace od místních úřadů nebo od svého prodejce.

